

ДОГОВОР № 114/Р-49-2019
ПОСТАВКИ ОБОРУДОВАНИЯ

г. Санкт-Петербург

«24» января 2019 года

Акционерное общество «Балтийский завод», именуемое в дальнейшем «Покупатель», в лице Директора по логистике и МТО **Бандурко Александра Васильевича**, действующего на основании доверенности 07/2019 от 09.01.2019 г., с одной стороны, и

Общество с ограниченной ответственностью «ЭнергоКранКомплекс» (ООО «ЭНКО»), именуемое в дальнейшем «Поставщик», в лице Генерального директора **Квартальнова Дмитрия Владимировича**, действующего на основании Устава, с другой стороны, далее совместно именуемые «Стороны», заключили настоящий договор (далее по тексту – Договор) о нижеследующем:

1. Предмет Договора.

- 1.1. В соответствии с условиями Договора Поставщик обязуется поставить Покупателю в собственность *фильтры Ду 250 для заказа 05706* (далее – Оборудование), а Покупатель обязуется принять и оплатить Оборудование в порядке и на условиях настоящего Договора.
- 1.2. Развернутая номенклатура (ассортимент), стоимость, условия и срок поставки, и иные условия согласовываются Сторонами в Спецификации (приложение № 1 к настоящему Договору) (далее – Спецификация), являющейся неотъемлемой частью настоящего Договора.
- 1.3. Спецификация, подписываемая в рамках настоящего Договора должна иметь ссылку на номер и дату настоящего Договора.
- 1.4. Подробные характеристики Оборудования, единицы и способы измерения Оборудования, определяющие качество Оборудования ГОСТ, ОСТ, ТУ, гарантийный срок приведены в Техническом задании (приложение № 2 к настоящему Договору), являющимся неотъемлемой частью настоящего Договора.
- 1.5. Техническое задание (далее - ТЗ) на Оборудование и Спецификация не должны противоречить исходным техническим требованиям на поставку, указанным в ТЗ.
- 1.6. Поставляемое Оборудование должно быть новым (не бывшим ранее в употреблении).
- 1.7. Поставщик гарантирует, что на момент поставки Оборудования принадлежит ему на праве собственности, в споре и под арестом не состоит, не является предметом залога и не обременен другими правами третьих лиц.

2. Стоимость Оборудования и порядок расчетов.

- 2.1. Стоимость Оборудования и порядок расчетов согласовывается Сторонами в Спецификации.
- 2.2. Стоимость Оборудования является фиксированной и подлежит изменению только в случае подписания Сторонами дополнительного соглашения к настоящему Договору.
- 2.3. В стоимость Оборудования включаются:
 - стоимость закупки, изготовления, сборки, испытаний, оформления документации,
 - стоимость упаковки (тары) Оборудования и маркировки,
 - стоимость доставки Оборудования до склада Покупателя в случае осуществления доставки Оборудования силами Поставщика/Грузоперевозчика.
 - стоимость иных необходимых Свидетельств и Сертификатов, перечень которых согласовывается сторонами в спецификации
 - стоимость оформления документов по качеству, указанных в ТЗ и иных документов, указанных в п. 4.8. настоящего Договора.
 - таможенные пошлины и другие обязательные платежи, которые Поставщик должен выплатить в связи с выполнением обязательств по Договору в соответствии с законодательством Российской Федерации.
- 2.4. Оплата производится при условии получения Покупателем от Поставщика счета на соответствующую сумму платежа, подписанного с обеих сторон Договора.
- 2.5. Оплата осуществляется Покупателем по безналичному расчету на расчетный счет Поставщика, указанный в настоящем Договоре.
- 2.6. Обязательства Покупателя по оплате Оборудования считаются исполненными с даты списания денежных средств с расчетного счета Покупателя.

- 2.7. В случае если условиями Спецификации предусмотрена предварительная оплата Оборудования, Поставщик в течение 5 (пяти) календарных дней после получения предоплаты обязан выставить и предоставить Покупателю оригинал счета-фактуры на сумму предоплаты.
- 2.8. Зачет выплаченного аванса (предоплаты) производится пропорционально стоимости поставленного Оборудования.
- 2.9. С момента передачи Оборудования Покупателю и до полной его оплаты Поставщику Оборудования не признается находящимся в залоге у Поставщика.
- 2.10. Один раз в год Стороны проводят сверку взаиморасчетов с обязательным подписанием Акта сверки. Покупатель направляет Поставщику неподписанный проект Акта сверки по адресу электронной почты, указанному Поставщиком. При этом Поставщик обязан в течение 10 (десяти) рабочих дней с момента получения проекта Акта сверки передать Покупателю два экземпляра акта сверки, подписанных и скрепленных печатью Поставщика. В случае несогласия с проектом Акта сверки Поставщик в тот же срок обязан направить Покупателю мотивированный отказ от подписания Акта сверки с указанием всех имеющихся возражений по адресу электронной почты, указанному Покупателем при направлении проекта Акта сверки. Срок подписания Покупателем и направления в адрес Поставщика Акта сверки не должен превышать 10 (десяти) рабочих дней с момента получения Покупателем Акта сверки, подписанного Поставщиком.
- 2.11. Поставщик обязан направить Покупателю Акты сверки (2 (два) экземпляра) в течение 10 (десяти) дней с момента исполнения обязательства по Договору. В течение 10 (десяти) календарных дней с даты получения Акта сверки Покупатель обязан, в отсутствие мотивированных замечаний по Акту, надлежащим образом подписать Акты сверки, скрепить печатью и направить Поставщику.
- 2.12. Взаиморасчеты и сверка взаиморасчетов ведутся в разрезе спецификаций и счетов на оплату, если иное не оговорено условиями Договора.
- 2.13. Валюта исполнения обязательств по Договору – рубли РФ.

3. Срок поставки Оборудования.

- 3.1. Срок поставки Оборудования указывается в Спецификации.
- 3.2. Дата поставки, сроки, порядок, содержание, объем и адрес выполняемых по Договору работ, определяется сторонами в Спецификации. В случае отсутствия в Спецификации соответствующего условия датой поставки Оборудования считается:
- дата передачи Оборудования Покупателю на складе Поставщика при выборке Оборудования или на складе Покупателя в случае доставки Оборудования транспортом Поставщика/Покупателя, подтверждаемая подписанной товарно-транспортной накладной в случае, если не требуется входной контроль ОТК при приемке на складе Покупателя.
 - дата подписания товарной накладной по форме ТОРГ-12 в случае необходимости проведения входного контроля ОТК при приемке Оборудования на складе Покупателя.
- 3.3. Поставка считается выполненной, если:
- Поставщиком соблюдены требования настоящего Договора и действующего законодательства;
 - Оборудование упаковано и замаркировано согласно требованиям действующих норм и условий настоящего Договора;
 - Покупателем в полном объеме получены документы, связанные с поставкой Оборудования;
 - Оборудование принято Покупателем в согласованном Сторонами месте передачи Оборудования (в соответствии с условиями Спецификации).
- 3.4. Поставщик обязуется информировать Покупателя по запросу последнего о сроках поставки Оборудования. Поставщик обязан немедленно сообщать о любых возможных задержках в поставке и планируемых способах их устранения. Уведомление может быть сделано по факсу, по электронной почте или по телефону, указанных в разделе 11 настоящего Договора.
- 3.5. Право собственности на Оборудование переходит с даты подписания ТОРГ-12, риск случайной гибели, утраты или повреждения Оборудования переходит Покупателю с даты подписания ТТН.

4. Условия поставки Оборудования.

- 4.1. В объем поставки Оборудования входит полная поставка Оборудования по Спецификации.

4.2. Поставка Оборудования может производиться автомобильным/железнодорожным/авиатранспортом/водным транспортом на условиях, согласованных Сторонами в Спецификации:

- доставка Покупателю транспортом Поставщика за счет Поставщика;
 - доставка Покупателю транспортом Грузоперевозчика по выбору Поставщика за счет Поставщика.
- Условия поставки указываются в Спецификации.

4.3. В Спецификации указывается способ и условия поставки, адрес (местонахождение склада, строительного или иного объекта) доставки/выборки Оборудования, в случае необходимости также дата, время (часы) доставки/выборки Оборудования.

4.4. При любом условии поставки (доставка/выборка) Поставщик за свой счет производит:

- при доставке Оборудования (силами Поставщика/Грузоперевозчика) – разгрузку Оборудования с транспортного средства Поставщика/Грузоперевозчика, в присутствии представителя Покупателя;

4.5. При условии доставки Оборудования транспортом Грузоперевозчика, Поставщик в течение 24 (двадцати четырех) часов с момента передачи Оборудования Грузоперевозчику для его отправки в адрес Покупателя, обязан по факсу или по электронной почте на адрес a_korshunov@bz.ru уведомить Покупателя о факте такой передачи, указав дату передачи, номер настоящего Договора, номер товарно-транспортной накладной, описание Оборудования, количество мест, ориентировочную дату прибытия Оборудования в пункт назначения. Вместе с указанным уведомлением Поставщик должен направить Покупателю по факсу или по электронной почте копию документа, подтверждающего факт передачи Оборудования Грузоперевозчику.

4.6. Представители Поставщика/Грузоперевозчика и Покупателя в день передачи Оборудования подписывают товарно-транспортную накладную на переданное Оборудование.

4.7. Поставщик одновременно с передачей Оборудования предоставляет Покупателю оригиналы необходимой товаросопроводительной документации на Оборудование в согласованном сторонами объеме на электронном и бумажном носителях на каждую единицу (входящего к комплект) передаваемого Оборудования. Перечень и объем товаросопроводительной документации согласовываются сторонами в Спецификации.

4.8. Если настоящий Договор заключен с участником закупки, которому был предоставлен приоритет в соответствии с Постановлением Правительства РФ от 16.09.2016 № 925 «О приоритете товаров российского происхождения, работ, услуг, выполняемых, оказываемых российскими лицами, по отношению к товарам, происходящим из иностранного государства, работам, услугам, выполняемым, оказываемым иностранными лицами», то при исполнении Договора не допускается замена страны происхождения Оборудования, за исключением случая, когда в результате такой замены вместо иностранного Оборудования поставляется российское Оборудование, при этом качество, технические и функциональные характеристики (потребительские свойства) такого Оборудования не должны уступать качеству и соответствующим техническим и функциональным характеристикам Оборудования, указанного в Договоре (такая замена возможна только по предварительному согласованию с Покупателем). Условие настоящего пункта Договора является существенным и его нарушение Поставщиком влечёт за собой право Покупателя в одностороннем порядке отказаться от настоящего Договора и приобрести Оборудование у других лиц, с отнесением на Поставщика всех необходимых расходов на приобретение данного Оборудования, включая разницу в цене Оборудования.

5. Тара и упаковка.

5.1. Поставщик обязуется поставить Оборудование в надлежащей таре и/или упаковке, отвечающей требованиям ГОСТ, ТУ, обеспечивающей сохранность Оборудования при обычных условиях хранения и транспортировке. Покупатель проверяет тару и упаковку на наличие явных дефектов при приемке Оборудования.

5.2. В случае порчи Оборудования во время перевозки, погрузки, разгрузки, хранения по причине нарушения Поставщиком п. 5.1 Договора, данное обстоятельство будет признаваться Сторонами как поставка некачественного Оборудования, с правом Покупателя отказаться от его принятия и оплаты, замены на качественный Оборудование.

5.3. К каждой упаковке Поставщик обязан приложить упаковочный лист, содержащий информацию о наименовании и количестве упакованных предметов, их типе или модели, со ссылкой на соответствующий номер пункта Спецификации, вес нетто и брутто каждого предмета в

упаковке, номер настоящего Договора. Упаковочный лист в водонепроницаемом конверте должен закрепляться на наружной стороне упаковочного места.

5.4. Все упаковки должны быть маркированы на двух противоположных сторонах. На каждой упаковке несмываемой краской должна быть нанесена маркировка, содержащая номер Договора, наименование Поставщика и Покупателя, место, вес брутто и нетто в килограммах, размеры упаковочных мест в сантиметрах (длина, ширина, высота).

5.5. На упаковки, требующие особого обращения, должна быть нанесена дополнительная маркировка, а именно "With care" - "Осторожно", "Top" - "Верх", "Do not turn over" - "Не кантовать", а также другая необходимая маркировка.

5.6. Упаковочные места нумеруются дробными числами, причем числитель будет означать порядковый номер ящика, а знаменатель - общее количество мест одной комплектной единицы оборудования.

5.7. Поставленная документация должна быть откорректирована Поставщиком с учетом всех изменений, сделанных в процессе изготовления Оборудования.

5.8. В случае отсутствия/неполноты технической документации в ящиках с Оборудованием или не высылка ее почтой, Поставщик обязан допоставить ее в течение 5 рабочих дней.

5.9. Поставщик гарантирует, что в момент передачи Оборудования он отвечает всем необходимым стандартам качества и соответствует условиям настоящего Договора, сертификату качества завода изготовителя, Спецификации, Техническому заданию, государственным стандартам, нормативам, обычно предъявляемым для данного вида Оборудования требованиям, общему назначению Оборудования и/или тому назначению, о котором Покупатель поставил в известность Поставщика, или о котором предварительно письменно сообщил Поставщик.

5.10. В случае необходимости возврата тары и/или упаковки (оборотной тары) порядок и сроки возврата согласовываются сторонами в Спецификации.

6. Приемка Оборудования.

6.1. Приемка Оборудования по количеству товарных мест осуществляется представителем Покупателя на складе Покупателя в день получения Оборудования от транспортной организации или Поставщика с оформлением ТТН. В течение 1 (одного) рабочего дня с даты подписания Покупателем ТТН, Покупатель направляет Поставщику по факсу или электронной почте копию указанного документа.

6.2. Приемка Оборудования по качеству и комплектности осуществляется Покупателем на основании правовых документов Покупателя, ТУ, ОСТ и ГОСТ РФ, регламентирующих порядок и сроки приемки по качеству и комплектности соответствующего Оборудования, в течение 15 (пятнадцати) рабочих дней с даты подписания ТТН. Поставщик может направить своего представителя для участия в приемке по качеству и комплектности, о чем обязан известить Покупателя до момента отгрузки. В случае неявки или отсутствия представителя Поставщика, Покупатель составляет односторонний акт входного контроля, который будет являться основанием для предъявления претензии в случаях, предусмотренных п. 10.11 настоящего Договора.

6.3. Товарная накладная (ТОРГ-12) подписывается Покупателем в течение 3 (трех) рабочих дней с момента подписания акта приема-передачи Оборудования. Актом приема-передачи Оборудования (если иная форма не согласована Сторонами) является акт входного контроля соответствующего комплекта Оборудования без замечаний или с устраненными замечаниями.

В течение 1 (одного) рабочего дня с даты подписания Покупателем акта приема-передачи Оборудования и товарной накладной (ТОРГ-12) Покупатель направляет Поставщику по факсу или электронной почте копии указанных документов.

6.4. Дата подписания товарной накладной (ТОРГ-12) представителем Покупателя является датой исполнения Поставщиком обязательств по поставке Оборудования.

6.5. В случае не поставки/неполной поставки Оборудования, в сроки предусмотренные настоящим Договором, Покупатель вправе отказаться от исполнения настоящего Договора и потребовать возврата Поставщиком в течение 5 (пяти) рабочих дней со дня получения соответствующего требования всех платежей, осуществленных по настоящему Договору, (включая пени (штрафы)) в полном объеме на расчетный счет Покупателя.

6.6. При обнаружении при приемке несоответствия количества и качества фактически передаваемого Оборудования Покупателем составляется Акт об установленном расхождении по количеству и качеству при приемке товарно-материальных ценностей (унифицированная форма

№ТОРГ-2) и передает один экземпляр Акта об установленном расхождении по количеству и качеству при приемке товарно-материальных ценностей (унифицированная форма №ТОРГ-2) представителю Поставщика, осуществляющего доставку Оборудования.

6.7. Поставщик обязан рассмотреть Акт об установленном расхождении по количеству и качеству при приемке товарно-материальных ценностей (унифицированная форма №ТОРГ-2) и направить в адрес Покупателя ответ о сроках и порядке устранения несоответствий в течение 10 (Десяти) рабочих дней с момента его получения

6.8. Все расходы по хранению и возврату не принятого Покупателем Оборудования несет Поставщик.

6.9. В случае возникновения разногласий между Покупателем и Поставщиком о характере выявленных недостатков, Покупатель имеет право направить Оборудование на экспертизу, которая первоначально оплачивается за счет Поставщика, а затем компенсируется виновной стороной.

6.10. Покупатель и Заказчик проекта вправе через своих представителей, в течение срока изготовления Оборудования, производить на заводах Поставщика и заводах его Поставщиков проверку процесса и качества изготовления Оборудования, производить проверку всех применяемых материалов, деталей и комплектных узлов Оборудования, их происхождение на предмет соответствия стандартам, чертежам и другим техническим условиям, указанным в настоящем Договоре и его приложениях, а также участвовать в испытаниях машин, аппаратов и комплектности Оборудования, проводимых Поставщиком.

6.11. Покупатель и Генеральный заказчик через своих представителей вправе, в течение срока изготовления Оборудования, производить на производственных площадках Поставщика и его Субпоставщиков инспекции с целью контроля графика исполнения Договора, процесса и качества изготовления Оборудования, производить проверку всех применяемых материалов, деталей и комплектных узлов Оборудования, их происхождение на предмет соответствия стандартам, чертежам и другим техническим условиям, указанным в настоящем Договоре и его приложениях. Поставщик / Исполнитель должен быть уведомлен о предстоящей инспекции не менее чем за 3 (три) рабочих дня.

6.12. По требованию Покупателя Поставщик обязуется обеспечить прием представителей Покупателя и Генерального заказчика и условия для их работы по проверке качества изготовления Оборудования на производстве.

6.13. Поставщик обязан перед упаковкой подвергнуть испытанию изготовленное Оборудование в соответствии с условиями Договора. По результатам испытаний составляется протокол.

6.14. Испытания Оборудования должны быть произведены на заводе Поставщика в присутствии представителей Покупателя и Генерального заказчика по согласованной программе испытаний. За 1 месяц до начала испытаний Поставщик обязан сообщить Покупателю предполагаемую дату проведения испытаний и представить Покупателю программу испытаний.

6.15. Покупатель имеет право направить 2 (двух) представителей для участия в испытаниях Оборудования. Расходы, связанные с присутствием представителей Покупателя и Генерального заказчика на испытаниях, несет Покупатель.

6.16. Если представители Покупателя надлежащим образом извещенные Поставщиком не прибыли на испытания, результаты испытаний (протоколы, акты и прочие документы) передаются ему в течение 5 (пять) рабочих дней с момента проведения испытаний.

6.17. В случае если стандартные заводские испытания показали неисправность / дефект материалов или компонентов или их несоответствия условиям Договора Поставщик должен исправить такие недостатки или несоответствия в кратчайшие разумно возможные сроки.

7. Гарантии и качество Оборудования.

7.1. Поставщик гарантирует качество Оборудования.

7.2. Гарантийный срок на поставляемое Оборудование указывается в Спецификации и исчисляется с даты поставки подписания товарной накладной по форме ТОРГ-12.

7.3. Качество Оборудования должно соответствовать ГОСТам, ТУ и другим нормативным документам, действующим на момент поставки. Оборудование должно быть сертифицировано; если Оборудование не подлежит сертификации, оно должно быть обеспечено технической документацией или паспортами с гарантией.

7.4. Срок гарантии продлевается на весь период, когда Покупатель не мог в полной мере использовать Оборудование по причине наличия дефектов (неисправностей) у Оборудования, его частей, производства работ по установке (монтажу) Оборудования.

7.5. Покупатель имеет право передать гарантийные права в соответствии с Договором непосредственному пользователю Оборудования.

7.6. Покупатель имеет право обратиться по гарантии как непосредственно к Поставщику, так и к изготовителю Оборудования по собственному усмотрению.

8. Обязанности Сторон.

8.1. Поставщик обязан:

8.1.1. Поставить Оборудование надлежащего качества в объеме, на условиях и в сроки, предусмотренные настоящим Договором, Спецификацией, действующим законодательством РФ.

8.1.2. Выставить счет-фактуру.

8.1.3. Поставщик обязан передать Покупателю Оборудование свободным от любых прав третьих лиц. В случае обращения взыскания на Оборудование со стороны третьих лиц, Поставщик обязуется в полном объеме вернуть Покупателю уплаченную стоимость Оборудования в течение 10 дней со дня получения такого требования от Покупателя.

8.1.4. Поставщик обязан по требованию Покупателя обеспечить прием представителей Покупателя и Заказчика проекта и условия их работы по проверке качества Оборудования при ее производстве и/или отгрузке на заводах Поставщика.

8.1.5. Предоставить Покупателю календарный план (график) изготовления (поставки) и/или исполнения Договора (Приложение № 5 к настоящему Договору) по электронной почте, с последующим направлением Покупателю (не реже 1 раза в две недели) отчетов об исполнении план-графика. График предоставляется через 7 (семь) календарных дней после оплаты Покупателем первого авансового платежа.

8.1.6. Направлением Покупателю календарного плана (графика) изготовления (поставки) и/или исполнения Договора Поставщик дает заверение в реальности и исполнимости указанных в таком графике сроков (этапов) и несет ответственность за соблюдение заявленных сроков. Нарушение таких сроков Стороны признают нарушением существенных условий Договора.

8.1.7. Предоставить Покупателю, по электронной почте техническую информацию и техническую документацию на русском языке. Полный перечень документации указан в Спецификации (Приложение № 1 к настоящему Договору).

8.1.8. В случае получения от Покупателя замечаний на предоставленную техническую документацию, Поставщик обязан в течение 5 (пяти) рабочих дней устранить замечания и повторно направить комплект документов для окончательного согласования. В случае отсутствия ответа от Покупателя о согласовании документации более 10 (десяти) рабочих дней с момента ее получения, техническая документация считается согласованной по умолчанию. Стороны пришли к соглашению считать условие о своевременном и полном предоставлении документации существенным условием Договора.

8.2. Покупатель обязан:

8.2.1. Принять поставленное Оборудование на условиях, предусмотренных настоящим Договором.

8.2.2. Назначить Представителя, уполномоченного на получение Оборудования, транспортных и сопроводительных документов.

8.2.3. Оплатить поставленное Оборудование в соответствии с условиями настоящего Договора.

9. Ответственность Сторон и порядок разрешения споров.

9.1. Обязательства Сторон должны выполняться надлежащим образом, в установленные сроки и в соответствии с настоящим Договором и действующим законодательством РФ.

9.2. В случае ненадлежащего оформления Поставщиком счетов-фактур, а также несвоевременного их предоставления, вследствие чего сумма налога на добавленную стоимость не принята к вычету (возмещению) налоговыми органами из бюджета, Покупатель вправе потребовать от Поставщика возмещения убытков, вызванных незачетом налога в бюджет.

9.3. По письменному требованию Покупателя Поставщик, при нарушении сроков поставки, выплачивает Покупателю неустойку (пени) в размере 0,05 % (пять сотых процента) от общей цены Договора за каждый день просрочки до фактического исполнения обязательства. При этом размер

неустойки (пени) в любом случае не может быть меньше 2/300 (двух трехсотых) действующей на день уплаты неустойки ключевой ставки Центрального банка Российской Федерации от общей цены Договора за каждый день просрочки до даты фактического исполнения обязательства.

В случае если условиями процедуры закупки, проведенной Покупателем в соответствии с требованиями Федерального закона № 223-ФЗ от 18.07.2011 «О закупках товаров, работ, услуг отдельными видами юридических лиц» Поставщик выбран исходя из критерия «срок поставки», то неустойка (пени) при нарушении сроков поставки составляет 0,2% (две десятых процента) от общей цены Договора за каждый день просрочки до фактического исполнения Поставщиком обязательств по Договору.

Если условиями настоящего Договора (приложений к Договору), установлена обязанность Поставщика предоставить Покупателю какую-либо документацию, либо обязанность по предоставлению (согласованию) документации с третьими лицами (проектантом, надзорными органами и т.п.), а равно обязанность по предоставлению Покупателю календарного плана (графика) изготовления (поставки) и/или исполнения Договора, Поставщик, в случае неисполнения любого из таких обязательств либо нарушения срока исполнения любого из таких обязательств более чем на 10 (десять) рабочих дней, обязуется оплатить Покупателю штраф в размере 3 % (три процента) от общей цены Договора за каждый случай.

Начисленную неустойку (пени, штрафы) Покупатель вправе удержать из любого платежа, предусмотренного настоящим Договором.

В случае выявления нарушения установленных в календарном плане (графике) изготовления (поставки) Оборудования и/или исполнения Договора (по п. 8.1.) сроков, а также в случае нарушения Поставщиком сроков предоставления (согласования) документации более чем на 30 (тридцать) календарных дней, Покупатель получает право отказаться от исполнения Договора в одностороннем порядке путем направления Поставщику соответствующего уведомления без возмещения Поставщику каких-либо затрат (убытков), связанных с исполнением Договора.

9.4. По письменному требованию Поставщика Покупатель, при нарушении сроков оплаты поставленного Оборудования/выполненных работ, выплачивает Поставщику неустойку (пени) в размере 0,05 % (пять сотых процента) от неоплаченной в срок суммы за каждый день просрочки до фактического исполнения обязательства, но не более 5% (пяти процентов) от неоплаченной в срок суммы. Неустойка (пени) не распространяется на обязательство Покупателя о предварительной оплате (выплате аванса).

9.5. Уплата неустойки не освобождает Сторону от исполнения своих обязательств по настоящему Договору.

9.6. В случае если Поставщик по истечении 30 (тридцати) календарных дней от даты поставки, указанной в Спецификации, не поставил Оборудование, Покупатель вправе отказаться от данного Договора и приобрести Оборудование у других лиц, с отнесением на Поставщика всех необходимых расходов на приобретение данного Оборудования, включая разницу в цене Оборудования.

9.7. Форс-мажор. Стороны освобождаются от ответственности за неисполнение или ненадлежащее исполнение своих обязательств по Договору, если докажут, что надлежащее исполнение обязательств по Договору оказалось невозможным вследствие обстоятельств непреодолимой силы (чрезвычайных и непредотвратимых обстоятельств) не зависящих от воли сторон, о которых Стороны не знали и не могли знать в момент заключения Договора. Сторона, подвергшаяся действию непреодолимой силы, обязана, при наличии возможности, в течение 10 календарных дней уведомить другую Сторону о характере, виде, предполагаемой продолжительности действия непреодолимой силы, а также о том, выполнению каких обязанностей по Договору она препятствует, и представить доказательства наступления таких обстоятельств. Доказательством наличия обстоятельств непреодолимой силы и их продолжительности является соответствующее письменное свидетельство уполномоченных органов. Если указанные обстоятельства продолжаются более 3 (трех) месяцев, Стороны обязаны пересмотреть условия договора с учетом возникших обстоятельств путем подписания дополнительного соглашения либо принять решение о расторжении Договора и осуществлении взаиморасчетов

9.8. При исполнении своих обязательств по Договору стороны, их аффилированные лица, работники или посредники не выплачивают, не предлагают выплатить и не разрешают выплату каких-либо денежных средств или ценностей прямо или косвенно любым лицам для оказания влияния на действия или решения этих лиц с целью получить какие-либо неправомерные преимущества или достичь иные неправомерные цели.

При исполнении своих обязательств по Договору стороны, их аффилированные лица, работники или посредники не осуществляют действия, квалифицируемые применимым для целей Договора законодательством как дача / получение взятки, коммерческий подкуп, а также действия, нарушающие требования применимого законодательства и международных актов о противодействии легализации (отмыванию) доходов, полученных преступным путём.

В случае возникновения у стороны подозрений, что произошло или может произойти нарушение каких-либо положений настоящего пункта, соответствующая сторона обязуется уведомить об этом другую сторону в письменной форме. После письменного уведомления соответствующая сторона имеет право приостановить исполнение обязательств по Договору до получения подтверждения, что нарушения не произошло или не произойдёт. Это подтверждение должно быть направлено в течение 3 (трех) рабочих дней с даты направления письменного уведомления.

В письменном уведомлении сторона обязана сослаться на факты или предоставить материалы, достоверно подтверждающие или дающие основание предполагать, что произошло или может произойти нарушение каких-либо положений настоящего пункта Договора контрагентом, его аффилированными лицами, работниками или посредниками, выражающееся в действиях, квалифицируемых применимым законодательством как дача или получение взятки, коммерческий подкуп, а также действиях, нарушающих требования применимого законодательства и международных актов о противодействии легализации (отмыванию) доходов, полученных преступным путём.

В случае нарушения одной стороной обязательств воздерживаться от запрещённых в настоящем пункте действия и / или неполучения другой стороной в установленный настоящим пунктом срок подтверждения, что нарушения не произошло или не произойдёт, другая сторона имеет право расторгнуть Договор в одностороннем порядке полностью или в части, направив письменное уведомление о расторжении. Сторона, по чьей инициативе был расторгнут Договор в соответствии с положениями настоящего пункта, вправе требовать возмещения реального ущерба, возникшего в результате такого расторжения.

9.9. Все споры, связанные с заключением, исполнением и расторжением Договора, будут разрешаться Сторонами путем направления претензий по реквизитам, указанным в разделе 11 настоящего Договора.

9.10. Претензии направляются заказным письмом с уведомлением о вручении, с приложением копий документов, обосновывающих претензию. Претензия также должна быть направлена с использованием средств связи, обеспечивающих фиксирование ее отправления.

9.11. Покупатель вправе предъявить Поставщику претензии:

9.11.1. По количеству и комплектности Оборудования в течение 15 (пятнадцати) календарных дней с даты поставки Оборудования;

9.11.2. По качеству Оборудования в течение срока, установленного ст. 477 Гражданского кодекса РФ.

9.12. Сторона, которой направлена претензия, обязана рассмотреть полученную претензию и о результатах уведомить в письменной форме заинтересованную сторону в течение 5 (пяти) рабочих дней со дня получения претензии.

9.13. В случае неурегулирования разногласий в претензионном порядке, а также в случае неполучения ответа на претензию в течение срока, установленного настоящим Договором, спор передается на разрешение в Арбитражный суд города Санкт-Петербурга и Ленинградской области.

9.14. Все созданные и (или) использованные при исполнении настоящего Договора результаты интеллектуальной деятельности, включая созданные и (или) использованные при его исполнении охраняемые или способные к правовой охране результаты интеллектуальной деятельности, включая, но не ограничиваясь, программами для ЭВМ, базами данных, топологией интегральных микросхем, секретами производства (ноу-хау), правом на получение патента на изобретение, полезную модель или промышленный образец, принадлежат Российской Федерации, от имени которой выступает Государственный заказчик (Государственная корпорация по атомной энергии «Росатом»). В случае нарушения данного условия Покупатель вправе обратиться к Поставщику с требованием о взыскании всех убытков и возмещении всех потерь, понесенных в связи с такими действиями Поставщика, а Поставщик обязан удовлетворить предъявленные требования в установленный Покупателем срок.

В случае предъявления третьими лицами, в том числе работниками Поставщика, претензий, заявлений, жалоб о нарушении прав, в том числе интеллектуальных прав, в связи с исполнением

настоящего Договора, использованием или распоряжением правом в отношении любого результата интеллектуальной деятельности, созданного при исполнении настоящего Договора, не связанных с обращением в судебные и (или) административные органы, Поставщик обязан урегулировать такие претензии, заявления, жалобы своими силами и за свой счет. При предъявлении к Покупателю претензий, заявлений, жалоб, исков по указанным основаниям, связанных с обращением в судебные и (или) административные органы, Поставщик по просьбе Покупателя за свой счет принимает участие в таких разбирательствах, в т.ч. в судебных процессах, в той степени, в которой участие Поставщика будет утверждено, одобрено или признано необходимым со стороны суда или административного органа, рассматривающего спор.

В случае, если судом или административным органом в отношении Покупателя будет наложена ответственность за нарушение прав третьих лиц в связи с исполнением настоящего Договора, использованием или распоряжением правом в отношении любого результата интеллектуальной деятельности, созданного при исполнении условий настоящего Договора, Поставщик обязуется компенсировать Покупателю по его требованию убытки и судебные расходы Покупателя, а также выплатить штраф в размере 0,05% (пять сотых процента) от цены настоящего Договора.

9.15. Поставка Оборудования, предусмотренного настоящим Договором, осуществляется с соблюдением требований Закона Российской Федерации от 21.07.1993 № 5485-1 «О государственной тайне» и иных нормативных правовых актов в данной области. Стороны обязуются соблюдать конфиденциальность в отношении информации, полученной ими друг от друга или ставшей известной им в ходе поставки товара (оборудования) по настоящему Договору, не открывать и не разглашать в общем или в частности информацию какой-либо третьей стороне без предварительного письменного согласия другой Стороны настоящего Договора, как в течение срока его действия, так и в последующие 5 (пять) лет с момента прекращения его действия.

Требования настоящего пункта не распространяются на случаи раскрытия конфиденциальной информации по запросу уполномоченных организаций в случаях, предусмотренных законом. Однако, даже в этом случае, Стороны обязаны согласовать друг с другом объем и характер предоставляемой информации. Не считается разглашением условий Договора сообщение части его условий организации авторского надзора, налоговым органам, надзорным организациям, а также иным органам, в соответствии с действующим законодательством. Условия конфиденциальности, состав и объем сведений, признаваемых конфиденциальными, а также срок их неразглашения определяются настоящим Договором и, при необходимости, оформляются Соглашением о конфиденциальности и неразглашении информации. Поставщик не должен без предварительного письменного согласия Покупателя использовать какие-либо конфиденциальные сведения, кроме как в целях реализации Договора.

Если иное не будет установлено соглашением Сторон, то конфиденциальными являются все получаемые Поставщиком и Покупателем друг от друга в процессе исполнения Договора сведения, за исключением тех, которые без участия этих Сторон были или будут опубликованы или распространены в иной форме в официальных (служебных) источниках, либо стали или станут известны от третьих лиц без участия Сторон. Любой ущерб, причиненный Стороне несоблюдением требований настоящей Статьи, подлежит полному возмещению виновной Стороной.

10. Прочие условия.

10.1. Настоящий Договор вступает в силу с момента его подписания обеими Сторонами и действует до полного исполнения Сторонами принятых на себя обязательств.

10.2. При оформлении документов по настоящему Договору допускается использование средств факсимильной и электронной связи с последующим предоставлением подлинников документов.

Стороны обязаны направлять друг другу подлинники документов в течение 5 (пяти) календарных дней с момента подписания.

10.3. Все уведомления и сообщения, связанные с исполнением настоящего Договора, направляются Сторонами друг другу по факсу с незамедлительным направлением оригиналов документов заказным письмом с уведомлением о вручении либо передачей нарочным.

10.4. Ни одна сторона не вправе передавать свои права и обязанности по настоящему Договору третьим лицам без письменного согласия другой стороны.

10.5. Обо всех изменениях адресов и реквизитов стороны обязаны информировать друг друга письменно в течение 10 (десяти) календарных дней с момента таких изменений.

10.6. Настоящий Договор составлен в двух экземплярах, имеющих равную юридическую силу, по одному для каждой из сторон.

10.7. Изменения и дополнения к настоящему Договору могут быть внесены только путем подписания Покупателем и Поставщиком соответствующих дополнительных соглашений, являющихся неотъемлемой частью настоящего Договора.

10.8. При изменении адресов или банковских реквизитов одной из Сторон, она предоставляет в течение 2 (двух) рабочих дней с даты такого изменения другой Стороне письмо с указанием нового адреса Стороны за подписью руководителя организации и печатью организации или письмо с указанием новых банковских реквизитов, за подписью руководителя организации и главного бухгалтера, заверенное печатью организации. Указанные письма будут являться неотъемлемой частью Договора.

10.9. Вопросы, не урегулированные настоящим Договором, разрешаются в соответствии с действующим законодательством РФ. Во всем остальном, не предусмотренном Договором, Стороны руководствуются действующим законодательством РФ.

10.10. В случае расторжения Договора по решению суда или в силу существенного нарушения Поставщиком условий Договора, информация о Поставщике заносится в публичный реестр недобросовестных поставщиков сроком на 2 (два) года.

10.11. Со дня подписания настоящего Договора вся переписка, предшествовавшая заключению Договора, утрачивает силу.

Приложения:

Приложение № 1: Спецификация от 24 января 2019 года.

Приложение № 2: Техническое задание БЗС-263.03.0122.22220-2017ТЗ

Приложение № 3: Чертеж на фланцы ПВИЕ.22220.363475.2020

Приложение № 4: Чертеж на фильтр ЭНКО.098.000.000 ГЧ

Приложение № 5: График поставки / исполнения Договора

11. Адреса и реквизиты сторон

12.1 ПОКУПАТЕЛЬ АО «Балтийский завод»

199106, г. Санкт-Петербург,
Косая линия В.О., д. 16
тел. (812) 324-93-87, 324-95-72
факс (812) 322-09-87
ИНН/КПП 7830001910/780101001
БАНКОВСКИЕ РЕКВИЗИТЫ:
Для заказов **05706** проекта **22220:**
Р/счет № 40702810955040099665 в
Северо-Западном банке ПАО Сбербанк
г. Санкт-Петербург
Кор/счет № 30101810500000000653
БИК 044030653

Справочная информация по
предприятию:

ОГРН 027800509000

ОКПО 07523250

Директор по логистике и МТО

м.п.



А.В. Бандрюко /

12.2 ПОСТАВЩИК ООО «ЭНКО»

109153, г. Москва,
1-й Люберецкий проезд, д. 2,
стр. 1, оф. 307/3
тел. (495) 287-84-25
ИНН/КПП 7721823892/772101001
БАНКОВСКИЕ РЕКВИЗИТЫ:
Р/счет № 40702810402870000587 в
АО «Альфа-Банк»
г. Москва
Кор/счет № 30101810200000000593
БИК 044525593
Справочная информация по
предприятию:
ОГРН 1147746183375
ОКПО 29081440

Генеральный директор:

м.п.



/Д.В. Квартальнов/

Спецификация от "24" января 2019 года.

приложение №1 к договору поставки № 114/Р-49-2019 от "24" января 2019 г.

АО "Балтийский завод"

1) СТОИМОСТЬ И ОПИСАНИЕ ТОВАРА:

№п/п	Наименование / характеристики Товара	Страна происхождения / Завод - производитель	Единица измерения	Количество	Стоимость за единицу руб., без учета НДС	Стоимость за единицу руб., с учетом НДС 20%	Общая стоимость Товара руб., без учета НДС	Общая стоимость Товара руб., с учетом НДС 20%
ЗАКАЗ 05706 (057067), ПРОЕКТ 22220, СТАТЬЯ 2.1.1.3.61								
1	Фильтр механический сетчатый Ду 250 Ру1,6МПа, расход 300 м3/ч, присоединительные размеры фланцев по ГОСТ1536-76, кор.сталь, техническая вода, вода высокой чистоты	РФ/ООО "ЭНКО"	шт	4	510 000,00	612 000,00	2 040 000,00	2 448 000,00
ИТОГО стоимость без учета НДС, руб.:					2 040 000 (Два миллиона сорок тысяч) рублей 00 копеек			
НДС 20%, руб.:					408 000 (Четыреста восемь тысяч) рублей 00 копеек			
2) Расчет в размере 100 (Ста) % от стоимости фактически поставленного товара для заказа 05706, Покупатель оплачивает Поставщику прямым банковским переводом в течение 25 (Двадцати пяти) банковских дней с даты подписания сторонами товарной накладной ТОРГ-12, на основании счета от Поставщика					2 448 000 (Два миллиона четыреста сорок восемь) рублей 00 копеек			
3) Цена по Спецификации за единицу измерения Товара фиксированная и изменению не подлежит.								
4) СРОК ПОСТАВКИ:			не более 100 (ста) календарных дней с даты подписания Договора обеими Сторонами					
5) АДРЕС ДОСТАВКИ ТОВАРА:			АО "Балтийский завод", г. Санкт-Петербург, Косая линия, д. 16					
6) ГАРАНТИЙНЫЙ СРОК:			18 (восемнадцать) месяцев с даты подписания Покупателем товарной накладной по форме (ТОРГ-12)					
7) СПОСОБ ПОСТАВКИ:			Автотранспорт					
8) УСЛОВИЯ ПОСТАВКИ:			доставка Покупателю транспортом Поставщика за счет Поставщика / доставка Покупателю транспортом Грузоперевозчика по выбору Поставщика за счет Поставщика.					
9) ЧАСЫ РАБОТЫ СКЛАДА ПОКУПАТЕЛЯ:			Понедельник – Четверг с 08.00 до 15.00 МСК, Пятница и предпраздничные дни с 08.00 до 14.00 МСК					
10) ПРЕДОСТАВЛЕНИЕ ДОКУМЕНТАЦИИ:			товарная накладная ТОРГ-12, товарно-транспортная накладная (транспортная накладная), счет-фактура, Паспорта на фильтры (должна быть указана величина гидравлического сопротивления каждого фильтра с каждым из возможных фильтроэлементов), инструкция по эксплуатации и техобслуживанию, Габаритные чертежи фильтров и фильтроэлементов.					

ПОКУПАТЕЛЬ:

Директор по логистике КГТО

А.В. Бандурко

и.п.



Подписи сторон:

ПОСТАВЩИК:

Генеральный директор

Д.В. Квартальнов



Юридический отдел
АО "Балтийский завод"
В.А. Назаров

Техническое задание БЗС-263.03.0122.22220-2017ТЗ

г. Санкт-Петербург

«24» января 2019 г.

ООО «Балтийский завод-Судостроение»	
Управление подготовки производства (№182)	Лист 1 / Листов 2
УТВЕРЖДАЮ Технический директор  А.Б. Пищугин «___» «___» 2017 г.	
ТЕХНИЧЕСКОЕ ЗАДАНИЕ на поставку комплекта механических фильтров БЗС-263.03.0122.22220-2017ТЗ	
<ol style="list-style-type: none">1. Основание: Необходимость промывки систем проекта 222202. Наименование: Механические сетчатые фильтры Ду250 и Ду503. Назначение: очистка систем от механических загрязнений4. Место применения: Судостроительные заказы 05706, 05707 и 057085. Технические характеристики: Для фильтра Ду50<ol style="list-style-type: none">5.1. Рабочая среда: техническая вода, вода высокой чистоты5.2. Рабочее давление: Ру 1,6МПа5.3. Фильтрующая способность: 50мкм5.4. Пропускная способность (расход): 30м³/чДля фильтра Ду250<ol style="list-style-type: none">5.1. Рабочая среда: техническая вода, вода высокой чистоты5.2. Рабочее давление: Ру 1,6МПа5.3. Фильтрующая способность: 50мкм5.4. Пропускная способность (расход): 300м³/ч6. Требования к конструкции и комплектации:<ol style="list-style-type: none">6.1. Материал корпуса фильтров: коррозионностойкая сталь 08Х18Н10Т или аналог6.2. Присоединительные размеры фланцев по ГОСТ1536-766.3. Конструкция входных и выходных патрубков фильтров должна предусматривать возможность установки манометров для контроля перепада давления.6.4. Конструкция корпуса фильтров должна иметь съемную крышку для возможности демонтажа и смены фильтроэлемента.6.5. Фильтроэлементы должны быть выполнены из коррозионностойких материалов (08Х18Н10Т или аналог)	

- 6.6. Конструкция фильтроэлементов должна позволять их очистку
- 6.7. Каждый фильтр должен иметь комплект фильтроэлементов 50мкм, 150 мкм и 300 мкм
- 6.8. Фильтры должны свободно ставиться на судовую палубу, т.е. иметь опорные лапы
- 6.9. В днище корпуса фильтра должен быть отросток, заглушенный фланцем, для возможности осушения фильтра перед его вскрытием (вместо фланца допускается применение проходной запорной арматуры).
- 6.10. На корпусе фильтра должны быть предусмотрены рымы или проушины для возможности погрузки и перемещения.

7. Перечень документации

Поставляемая документация должна быть на русском языке в печатном виде (2 экз.) и на электронном носителе, и включать:

- 7.1. Паспорта на фильтры (должна быть указана величина гидравлического сопротивления каждого фильтра с каждым из возможных фильтроэлементов)
- 7.2. Инструкцию по эксплуатации и техобслуживанию
- 7.3. Сертификаты качества и происхождения
- 7.4. Габаритные чертежи фильтров и фильтроэлементов

8. Требования к комплекту документации, приложенной к тендерной заявке:

К тендерной заявке должны быть приложены следующие документы, относящиеся к фильтрам:

- 8.1. Габаритные чертежи фильтров и фильтроэлементов
- 8.2. Копия паспорта на фильтры
- 8.3. Копия «руководства по эксплуатации».
- 8.4. Список адресов и контактных телефонов покупателей (референс-лист).
- 8.5. Все представленные характеристики фильтров должны быть подтверждены или копиями действующих документов или письмами производителей с подписью руководителя и печатью.
9. Количество: По одному фильтру Ду250 и Ду50, два фильтроэлемента каждого исполнения для каждого фильтра.

Начальник СММР отд. 263

В.Е. Усов

Согласовано:

Главный технолог

С.Г. Исаев

Начальник цеха 26

Г.Н. Хромов

Исп. Пушкарев М.А. 76-29, 93-82

Директор по логистике и МТО

м.п.



А.В. Бандурко/

Генеральный директор

/Д.В. Квартальнов/



Чертеж на фланцы ПВИЕ.22220.363475.2020

г. Санкт-Петербург

«24» января 2019 г.

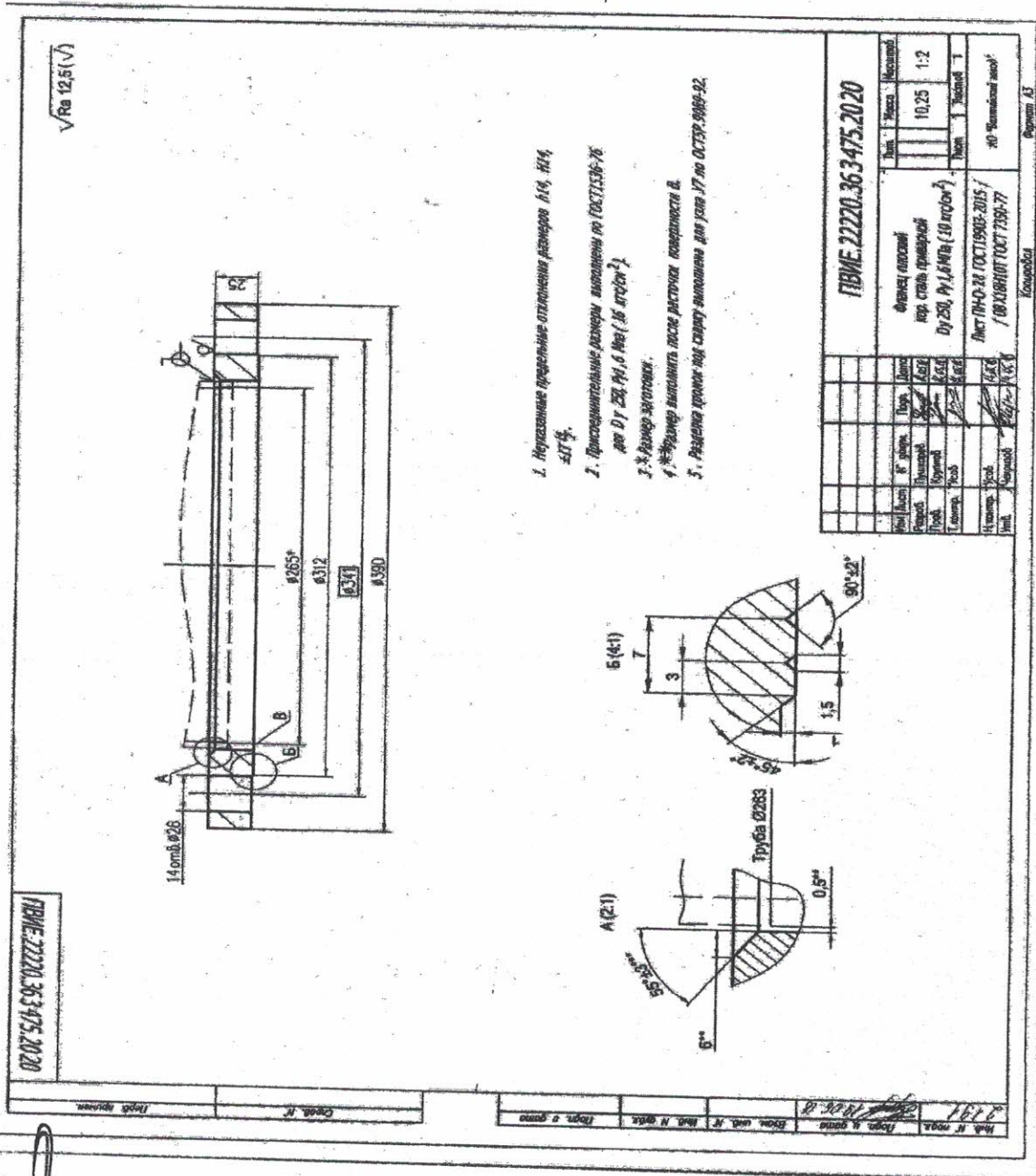

Директор по логистике и МТО

/А.В. Бандурко/

Генеральный директор

/Д.В. Квартальный/



И.И.И.
Иванов Д.И.

Приложение №4
к Договору поставки № 114/Р-49-2019 от «24» января 2019 г.

Чертеж на фильтр ЭНКО.098.000.000 ГЧ

г. Санкт-Петербург

«24» января 2019 г.

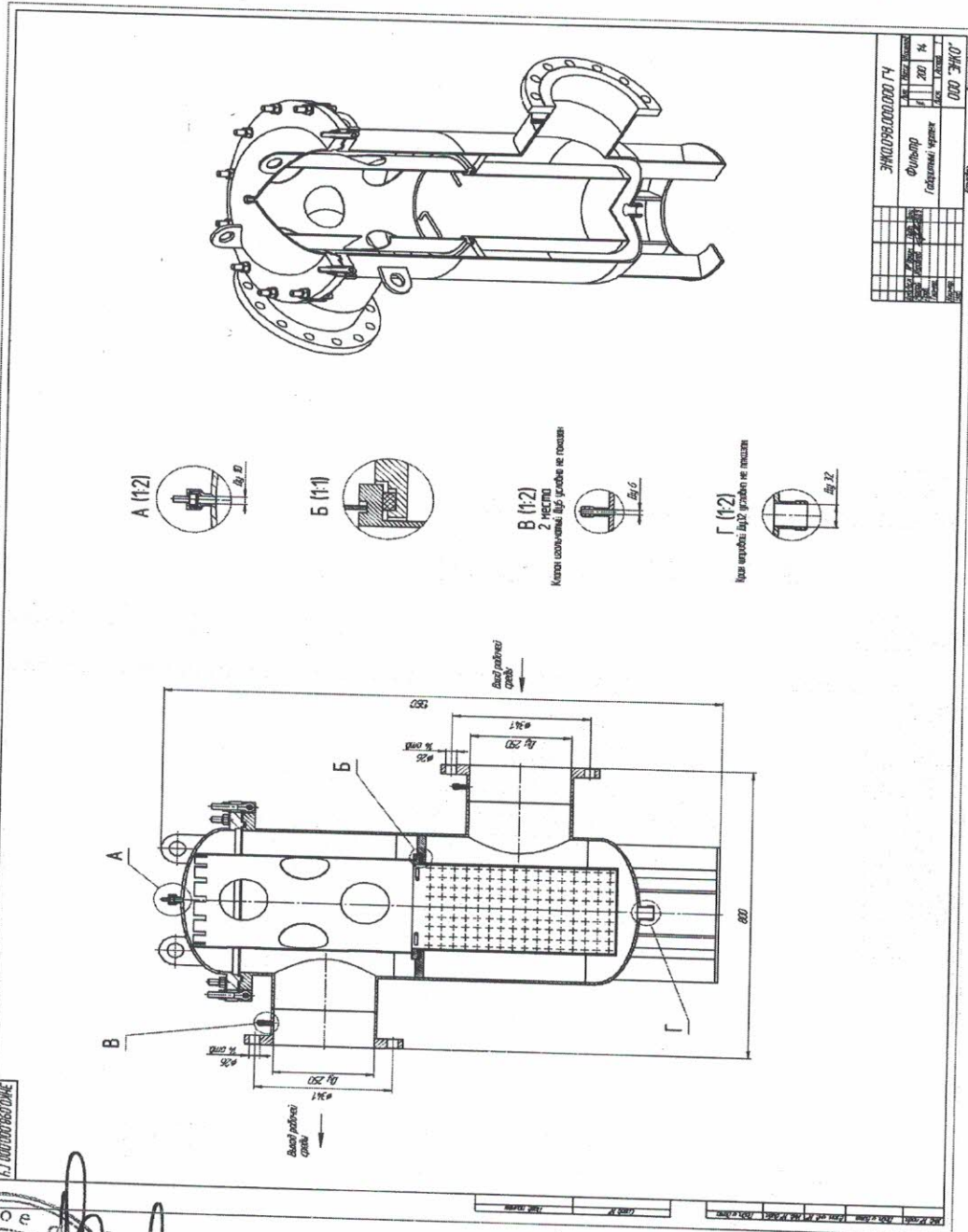

Директор по логистике и МТО

/А.В. Бандурко/

Генеральный директор

/Д.В. Квартальнов/



Челызов В.И.
Шушаров М. Плущаков Д.М.

Приложение №5
Договору поставки № 114/Р-49-2019 от «24» января 2019 г.

График поставки / исполнения Договора

г. Санкт-Петербург

«24» января 2019 г.

ОПИСАНИЕ И СРОКИ ИСПОЛНЕНИЯ ЭТАПОВ:			
№ п/п	Наименование этапа	Начало этапа	Окончание этапа
1	Проектирование	24.01.2019	20.02.2019
2	Заключение договоров с контрагентами / Закупка материалов	11.02.2019	08.03.2019
3	Заводские испытания	08.04.2019	19.04.2019
4	Упаковка / отгрузка	22.04.2019	04.05.2019



Директор по логистике и МТО

/А.В. Бандурко/

Генеральный директор



/Д.В. Квартальнов/